



Modell A8/ S8, Typ 4E
Veredelungsprogramm für Basis Audi
Tuning Program for Audi

Version 1/2014 - Preisliste/ Price List

Rad-/Reifenkombination - Wheel/ Tire combinations

Artikel/ Bezeichnung
Item/ DescriptionArtikelnummer
Part NumberPreis ohne MwSt.
Price excl. Tax**20 Zoll mecxtremelll - 1tlg./1pc****Variante 1/ ohne Karosseriearbeiten - Version 1/ without work on body**

9+9x20 rundum mit 255/35 oder 275/30 ZR 20 rundum; Montage-Kit 4 + 7 ist gesondert zu bestellen
9+9x20 all round with 255/35 or 275/30 ZR 20 all round; Installation-Kit 4 + 7 to be ordered separately

9+10,5x20 mit 255/35 + 285/30 ZR 20; Montage-Kit 4 + 4 ist gesondert zu bestellen
9+10,5x20 with 255/35 + 285/30 ZR 20; Installation-Kit 4 + 4 to be ordered separately

10,5+10,5x20 rundum mit 275/30 bzw. 275/35 ZR 20 rundum; Montage-Kit 4 + 4 ist gesondert zu bestellen
10,5+10,5x20 all round with 275/30 bzw. 275/35 ZR 20 all round; Installation-Kit 4 + 4 to be ordered separately

21" mecxtreme I + II + III - 3tlg./3pc (mecxtremell jeweils 0,5 Zoll weniger AB - mecxtremell 0.5-inch less outer lip)**Variante 1/ ohne Karosseriearbeiten - Version 1/ without work on body**

VA 9J x 21 H2 (AB 3,5 Zoll) i.V. mit SV 10mm + HA 10,5J x 21 H2 (AB 4 Zoll), möglicher Reifen VA 255/30 oder 265/30 + HA 285/30 bzw. 295/30 oder 295/25 ZR 21
Front axle 9J x 21 H2 (from 3,5 inch) in combination with wheel spacers 10mm + rear axle 10,5J x 21 H2 (from 4 inch), possible tires: front axle 255/30 or 265/30 + rear axle 285/30 or rather 295/30 or 295/25 ZR 21

Variante 2/ mit Karosseriearbeiten - Version 2/ with work on body

VA 9,5J x 21 H2 (AB 3,5 Zoll) i.V. mit SV 10mm + HA 11J x 21 H2 (AB 4 Zoll), möglicher Reifen VA 255/30 oder 265/30 + HA 285/30 bzw. 295/30 oder 295/25 ZR 21
Front axle 9,5J x 21 H2 (from 3,5 inch) in combination with wheel spacers 10mm + rear axle 11J x 21 H2 (from 4 inch), possible tires: front axle 255/30 or 265/30 + rear axle 285/30 or rather 295/30 or 295/25 ZR 21

Variante 3/ aufwendige Karosseriearbeiten - Version 3/ with elaborate work on body

VA 9,5J x 21 H2 (AB 4 Zoll) i.V. mit SV 10mm + HA 11J x 21 H2 (AB 4,5 Zoll), möglicher Reifen VA 255/30 oder 265/30 + HA 285/30 bzw. 295/30 oder 295/25 ZR 21
Front axle 9,5J x 21 H2 (from 4 inch) in combination with wheel spacers 10mm + rear axle 11J x 21 H2 (from 4,5 inch), possible tires: front axle 255/30 or 265/30 + rear axle 285/30 or rather 295/30 or 295/25 ZR 21

Variante 4/ Extrem-Umbau - Version 4/ extreme work on body

VA 10J x 21 H2 (AB 4 Zoll) i.V. mit SV 10mm + HA 11,5J x 21 H2 (AB 4,5 Zoll), i.V. mit SV 7mm, möglicher Reifen VA 255/30 oder 265/30 + HA 295/25 ZR 21
Front axle 10J x 21 H2 (from 4 inch) in combination with wheel spacers 10mm + rear axle 11,5J x 21 H2 (from 4,5 inch), in combination with wheel spacers 7mm, possible tires: front axle 255/30 or 265/30 + rear axle 295/25 ZR 21

22" mecxtreme I + III - 3tlg./3pc**Variante 1/ ohne Karosseriearbeiten**

VA 9,5J x 22 H2 + HA 11J x 22 H2, möglicher Reifen VA 255/30 + HA 295/25 ZR 22

oder

VA + HA 10,5J x 22 H2, möglicher Reifen VA + HA 285/25 ZR 22

Front axle 9,5J x 22 H2 + rear axle 11J x 22 H2, possible tires: front axle 255/30 + rear axle 295/25 ZR 22

or

Front axle + rear axle 10,5J x 22 H2, possible tires: front axle + rear axle 285/25 ZR 22

Variante 3/ aufwendige Karosseriearbeiten - Version 3/ with elaborate work on body

VA 10J x 22 H2 + HA 11,5J x 22 H2, möglicher Reifen VA 255/30 oder 275/25 + HA 295/25 ZR 22

oder

VA 10,5x 22 H2 + HA 11,5J x 22 H2, möglicher Reifen VA 285/25 + HA 295/25 ZR 22

Front axle 10J x 22 H2 + rear axle 11,5J x 22 H2, possible tires: front axle 255/30 or 275/25 + rear axle 295/25 ZR 22

or

Front axle 10,5x 22 H2 + rear axle 11,5J x 22 H2, possible tires: front axle 285/25 + rear axle 295/25 ZR 22

Montagekosten bei Variante 1: Montage und Kontrolle auf Freigängigkeit

Bodywork 1

100,00 €

Costs of installation Version 1 Installation and inspection of the free movement

Montagekosten bei Variante 2 für die Freigängigkeit der Rad-/ Reifenkombination: Bördeln der Kotflügel mit abschließender Versiegelung der Kotflügelkanten Hinweis: Es können vereinzelt optische Veränderungen an der Radlaufkontur und den Spaltmassen auftreten. Es besteht die Gefahr von Lack-/ Karosserieschäden, speziell bei älteren, nachlackierten sowie Fahrzeuge mit Vorschäden.

Bodywork 2

400,00 €

Costs of installation Version 2 for free movement of the wheel-/tire-combination: Rolling the fenders and final sealing of the fender-edges. Please note: Infrequently optical variations on the wheel arch contour and the gap width between adjacent part occur. There is a danger of varnish damage/ car body damage, especially in older/ varnished after as well as vehicles with previous damage.

Montagekosten bei Variante 3 für die Freigängigkeit der Rad-/ Reifenkombination: Bördeln und Weiten der Kotflügel, Arbeiten an den Stoßstangen mit abschließender Versiegelung der Kotflügelkanten. Hinweis: Es können vereinzelt optische Veränderungen an der Radlaufkontur und den Spaltmassen auftreten. Es besteht die Gefahr von Lack-/ Karosserieschäden, speziell bei älteren, nachlackierten sowie Fahrzeuge mit Vorschäden.

Bodywork 3

760,00 €

Costs of installation Version 3 for free movement of the wheel-/ tire combination: Rolling and widening of the fenders, workings on the bumpers and final sealing of the fender-edges. Please note: Infrequently optical variations on the wheel arch contour and the gap width between adjacent part occur. There is a danger of varnish damage/ car body damage, especially in older/ varnished after as well as vehicles with previous damage.

Montagekosten bei Variante 4 für die Freigängigkeit der Rad-/ Reifenkombination: enges Bördeln und starkes Weiten der Kotflügel, Arbeiten an den Stoßstangen mit abschließender Versiegelung der Kotflügelkanten. Hinweis: Es können vereinzelt optische Veränderungen an der Radlaufkontur und den Spaltmassen auftreten. Es besteht die Gefahr von Lack-/ Karoserieschäden, speziell bei älteren, nachlackierten sowie Fahrzeuge mit Vorschäden.

Bodywork 4

1.100,00 €



Costs of installation Version 4 for free movement of the wheel-/tire combination: close rolling and intense widening of the fenders, workings on the bumpers and final sealing of the fender-edges. Please note: Infrequently optical variations on the wheel arch contour and the gap width between adjacent part occur. There is a danger of varnish damage/ car body damage, especially in older/ varnished after as well as vehicles with previous damage.

Legenden-Erklärung: VA= Vorderachse/ HA=Hinterachse/ SV=Spurverbreiterung/ AB=Außenbett/ RDK=Reifendruckkontrollsystem

Alle vorgenannten Rad-/ Reifenkombinationen sind Beispiele und Empfehlungen. Aufgrund der 3tlg. Bauweise unserer Felgen können zahlreiche Kombinationsmöglichkeiten angeboten werden. Bitte erfragen Sie Ihre ganz persönliche und individuelle Rad-/ Reifenkombination an.

All mentioned wheel-/tire combinations just are examples and recommendations. The 3-piece construction of our wheel makes many combinations possible. Please enquire your personal and individual wheel-/tire combination.

Montage-Kit (MK) - Installation-Kit (IK)

	Artikel/ Bezeichnung Item/ Description	Artikelnummer Part Number	Preis ohne MwSt. Price excl. Tax
 <p>333/MK01-E</p>	<p>Montagekit 1: bestehend aus 10x Bolzen 14x1,5/ 35mm Kegelbund, für 1tlg. + 3tlg. mecxtrème I+II+III 19-22 Zoll</p> <p>Installation Kit 1: comprises of 10x Bolts 14x1,5/ 35mm, for 1pc. + 3pc. mecxtrème I+II+III 19-22 Inch</p>	333/MK01-E	17,90 €
 <p>333/MK02-E</p>	<p>Montagekit 2: bestehend aus 2x MEC Design Spurverbreiterungen 5mm im Adaptersystem (mit Zentrierung) sowie 10x Bolzen 14x1,5 35mm Kegelbund, für 1tlg. + 3tlg. mecxtrème I+II+III 19-22 Zoll</p> <p>Installation Kit 2: comprises of 2x MEC Design Wheel Spacers 5mm in Adapter system (with centering) as well as 10x Bolts 14x1,5 35mm, for 1pc. + 3pc. mecxtrème I+II+III 19-22 Inch</p>	333/MK02-E	87,50 €
 <p>333/MK03-E</p>	<p>Montagekit 3: bestehend aus 2x MEC Design Spurverbreiterungen 7mm im Adaptersystem (mit Zentrierung) sowie 10x Bolzen 14x1,5 40mm Kegelbund, für 1tlg. + 3tlg. mecxtrème I+II+III 19-22 Zoll</p> <p>Installation Kit 3: comprises of 2x MEC Design Wheel Spacers 7mm in Adapter system (with centering) as well as 10x Bolts 14x1,5 40mm, for 1pc. + 3pc. mecxtrème I+II+III 19-22 Inch</p>	333/MK03-E	92,50 €

Montagekit 4: bestehend aus 2x MEC Design Spurverbreiterungen 10mm im Adaptersystem (mit Zentrierung)
sowie 10x Bolzen 14x1,5 40mm Kegelbund, für 1tlg. + 3tlg. mecxtreme I+II+III 19-22 Zoll

333/MK04-E

97,50 €

*Installation Kit 4: comprises of 2x MEC Design Wheel Spacers 10mm in Adapter system (with centering)
as well as 10x Bolts 14x1,5 40mm, for 1pc. + 3pc. mecxtreme I+II+III 19-22 Inch*

Montagekit 5: bestehend aus 2x MEC Design Spurverbreiterungen 12mm im Adaptersystem (mit Zentrierung)
sowie 10x Bolzen 14x1,5 40mm Kegelbund, für 1tlg. + 3tlg. mecxtreme I+II+III 19-22 Zoll

333/MK05-E

105,00 €

*Installation Kit 5: comprises of 2x MEC Design Wheel Spacers 12mm in Adapter system (with centering)
as well as 10x Bolts 14x1,5 40mm, for 1pc. + 3pc. mecxtreme I+II+III 19-22 Inch*



Montagekit 6: bestehend aus 2x MEC Design Spurverbreiterungen 15mm im Adaptersystem (mit Zentrierung)
sowie 10x Bolzen 14x1,5 45mm Kegelbund, für 1tlg. + 3tlg. mecxtreme I+II+III 19-22 Zoll

333/MK06-E

107,50 €

*Installation Kit 6: comprises of 2x MEC Design Wheel Spacers 15mm in Adapter system (with centering)
as well as 10x Bolts 14x1,5 45mm, for 1pc. + 3pc. mecxtreme I+II+III 19-22 Inch*

Montagekit 7: bestehend aus 2x MEC Design Spurverbreiterungen 20mm im Adaptersystem (mit Zentrierung)
sowie 10x Bolzen 14x1,5 50mm Kegelbund, für 1tlg. + 3tlg. mecxtreme I+II+III 19-22 Zoll

333/MK07-E

117,50 €

*Installation Kit 7: comprises of 2x MEC Design Wheel Spacers 20mm in Adapter system (with centering)
as well as 10x Bolts 14x1,5 50mm, for 1pc. + 3pc. mecxtreme I+II+III 19-22 Inch*

Montagekit 8: bestehend aus 2x MEC Design Spurverbreiterungen 25mm im Adaptersystem (mit Zentrierung)
sowie 10x Bolzen 14x1,5 55mm Kegelbund, für 1tlg. + 3tlg. mecxtreme I+II+III 19-22 Zoll

333/MK08-E

130,00 €

*Installation Kit 8: comprises of 2x MEC Design Wheel Spacers 25mm in Adapter system (with centering)
as well as 10x Bolts 14x1,5 55mm, for 1pc. + 3pc. mecxtreme I+II+III 19-22 Inch*

Sport-Endschalldämpfer/ -Kompletanlagen - Sports Exhausts/ Complete Systems

Artikel/ Bezeichnung Item/ Description	Artikelnummer Part Number	Preis ohne MwSt. Price excl. Tax
<p>MEC Design Sport-Endschalldämpfer für Audi A8/ S8, Typ 4E (ohne Mittelschalldämpfern bzw. Vorschalldämpfer-Ersatzrohren) Edelstahl Endschalldämpfer, rechts + links, 4-Rohr 115x85mm hartverchromt, oval, abgeschrägt, mit gerolltem Rand, Rohre versetzt, geprägtem MEC Design Logo auf der Unterseite der Töpfe sowie Endrohre, bestehend aus 2 Endschalldämpfern, nur in Verbindung mit Artikel-Nr.: AudiA8/AA-VSD-H oder AudiA8/ VSD-ER-H, Teilegutachten ACHTUNG: Ausschnitte an der Audi Original-Heckschürze erforderlich</p>	AudiA8/AA-ESD-H	1.365,88 €
<p>MEC Design Sport-Rear Muffler for Audi A8/ S8, Typ 4E (without Front Muffler and Front Muffler-Spare Pipes) Stainless Steel Rear Muffler, right + left, 4-Pipe 115x85mm oval and hardchromed, tailpipes sloped and staggered, edges rolled up, embossed MEC Design Logo on the bottom of the mufflers and on end pipes. comprising of 2 Rear Mufflers; only in connection with Part Number.: AudiA8/AA-VSD-H or AudiA8/ VSD-ER-H, Technical Certificate ATTENTION: Cut-outs on original Rear-Bumper required</p>		
<p>MEC Design Vorschalldämpfer (VSD) für Kompletanlage für Audi A8/ S8 Edelstahl, bestehend aus 2 Vorschalldämpfer, Teilegutachten, nur in Verbindung ESD mit Artikel-Nr.: AudiA8/AA-ESD-H</p>	AudiA8/ AA-VSD-H	683,69 €
<p>MEC Design Front Muffler (VSD) for complete system for Audi A8/ S8 Stainless Steel, consists of 2 Front Mufflers, Certificate, only in connection with Rear Muffler with Part Number.: AudiA8/AA-ESD-H</p>		
<p>MEC Design Vorschalldämpfer-Ersatzrohre (VSD-ER) für Audi A8/ S8 (laute Version) Edelstahl, ab Kat, bestehend aus 2 Vorschalldämpfer-Ersatzrohren (VSD-ER), kein Gutachten/ nur Export, nur in Verbindung mit ESD Artikel-Nr.: AudiA8/AA-ESD-H</p>	AudiA8/AA-VSD-ER-H	393,28 €
<p>MEC Design Front Muffler-Spare Pipes (VSD-ER) for Audi A8/ S8 (Loud Version) Stainless Steel, from Cat, consists of 2 Front Muffler - Spare Pipes (VSD-ER), No certificate/ Export only, only in connection with Rear Muffler with Part Number.: AudiA8/AA-ESD-H</p>		
<p>Montage MEC Design Auspuffanlage an der Audi Original-Heckschürze, incl. der erforderlichen Ausschnitte</p>	AudiA8/Mon-AA-B	270,00 €
<p>Installation MEC Design Exhaust System on the original Audi Rear Bumper, including cut-outs on original bumper</p>		

ELS-Fahrwerks-Module - ELS - Suspension Modules

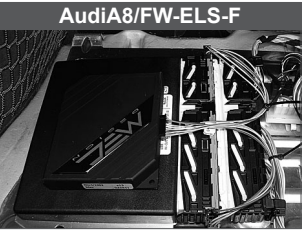
	Artikel/ Bezeichnung Item/ Description	Artikelnummer Part Number	Preis ohne MwSt. Price excl. Tax
	<p>MEC Design ELS-Tieferlegungsmodul (ElektronicLoweringSystem) Luftfahrwerk für Audi A8/ S8, Typ 4E, Montage erfolgt im Plug and Play System (mittels mitgelieferten Stecker), Maß 20-60mm Absenkung möglich, nachträgliche Justierung und Feineinstellung der Achsen stufenlos um +/- 15mm möglich, optional mit frei wählbarer Fahrdynamik (z.B. Anhebung des Fhgz. bei 80km/h um 10mm), alle orig. Audi Funktionen bleiben erhalten (Höhenverstellung), Garantie 3 Jahre (ohne km-Begrenzung)</p> <p>MEC Design ELS Module (ElectronicLoweringSystem) Air Suspension for Audi A8/ S8, Typ 4E, Plug and Play install (with supplied plug), Measure 20-60mm lowering possible, later justifi cation and fine-adjustment of the axles (infinitely variable) of about +/- 15mm possible, optional with arbitrary vehicle dynamics (example: raising the vehicle at 80km/h to 10mm), all original Audi functions remain the same (Höhenverstellung), warranty of 3 years (no km-limit)</p>	AudiA8/ FW-ELS-F	1.372,00 €
<p>Montage MEC Design ELS-Tieferlegungsmodul incl. einmaliger Nachjustierung auf Kundenwunsch</p>		AudiA8/Mon-FW-ELS-B	90,00 €
<p><i>Installation MEC Design ELS (ElectronicLoweringSystem), one-time readjustment upon customer's request included</i></p>			

Lenkräder - Steering wheels

	Artikel/ Bezeichnung Item/ Description	Artikelnummer Part Number	Preis ohne MwSt. Price excl. Tax
<p>MEC Design Sport Multifunktions-Airbag-Lenkrad, Holz/ Leder (bitte Farbcode angeben), Loch-Leder (perforiert) im Griffbereich, mit ausgeprägten ergonomischen Griffmulden, Original-Airbageinheit wird verwendet, Lenkrad erfolgt im Tausch gegen Serienlenkrad, Aufpreis für Carbon (anstatt Holz) 190,-€, Aufpreis für Alcantara (anstatt Leder) 120,-€</p>		AudiA8/ LRsp-J	1.250,00 €
<p><i>MEC Design Sports multifunktions-airbag-steering wheel, wood/ leather (colour-code necessary) Perforated Leather on handling area, distinctive ergonomic handles, original-airbag is being used, steering wheel in exchange with the serial steering wheel, Surcharge for Carbon (Instead of Wood) 190,-€, Surcharge for Alcantara (instead of Leather) 120,-€</i></p>			
<p>Montage MEC Design Multifunktions-Airbag-Lenkrad</p>		AudiA8/Mon-LR-B	90,00 €
<p><i>Installation MEC Design multifunctional-airbag-steering wheel</i></p>			

Diese Preisliste 1/2014 ist ab dem 10.07.2014 gültig, alle vorherigen Preislisten verlieren damit ihre Wirksamkeit.

- Technische Änderungen sowie Preisänderungen vorbehalten.
- Die Lackier- und Montagepreise gelten nur für die Ausführung der Arbeiten im Hause MEC Design.
- Für Druckfehler keine Haftung.
- Alle Lieferungen und Leistungen erfolgen gemäß unseren Allgemeinen Geschäftsbedingungen.

Alle Preise sind zzgl. Fracht. Die Preise der Endkundenpreisliste gelten nur in Deutschland.
Im Ausland kann es aufgrund verschiedener Faktoren zu Abweichungen kommen:

- unterschiedlicher Zollvorschriften
- unterschiedlicher Einfuhrbestimmungen
- unterschiedlicher Mehrwertsteuersätzen
- evtl. anfallender Luxus Steuer
- deutlich höheren Transportkosten

Bitte wenden Sie sich bei Fragen an Ihren nächstgelegenen Unicate Händler/ Vertriebspartner oder an uns.

This pricelist 1/2014 is valid from 10.07.2014 and supersedes all previously published prices.

- *subject to technical alterations and price changes.*
- *painting and mounting charges only apply to work performed at MEC Design workshops.*
- *no liability for printing mistakes.*
- *all deliveries and services are subject to our General Terms and Conditions of Sale.*

*Freight is not included in prices. The end user pricing is only applicable in Germany.
Various factors can affect the pricing abroad:*

- *Varying custom regulations*
- *Varying import regulations*
- *Varying tax rates*
- *Possible luxury tax*
- *Obvious higher transport costs*

If you have any questions then please please contact your nearest Unicate Dealer/ Sales Partner or us directly.

Allgemeine Verkaufs- und Lieferbedingungen der Firma

MEC DESIGN GmbH

Allgemeines

Wir verkaufen und liefern ausschließlich nur zu nachstehenden Bedingungen. Mündliche Vereinbarungen sind unwirksam. Erklärungen sowie Zusagen sind nur nach unserer schriftlichen Bestätigung verbindlich. Dies gilt auch im Falle entgegenstehender Einkaufsbedingungen des Käufers. Diese werden durch die Lieferbedingungen des Verkäufers außer Kraft gesetzt. Der Verkäufer anerkennt solche Bedingungen nicht, auch wenn er ihnen nicht ausdrücklich widerspricht.

Bestellungen

Bestellungen gelten erst nach Postzustellung für uns verbindlich eingegangen und nicht der Tagesstempel des Auslieferungspostamtes. Telefonische Bestellungen sind erst nach schriftlicher Bestätigung durch den Auftraggeber angenommen, es sei denn, der Auftraggeber wünscht eine sofortige Lieferung. Im letzteren Falle haften wir keinesfalls für Fehl-Minder- oder Mehrlieferung, das Risiko aus dieser Bestellung trägt in vollem Umfange der Käufer. Verlangt der Käufer nicht ausdrücklich eine Auftragsbestätigung, so gilt die übersandte oder beiliegende Rechnung gleichzeitig als Auftragsbestätigung. Werden Zubehörteile jeglicher Art falsch oder nicht verwendungsfähig auf Grund unklarer Angaben des Bestellers geliefert oder angeliefert, so trägt der Besteller das gesamte Risiko. Schadenersatzansprüche jeglicher Art werden hiermit ausgeschlossen.

Lieferung

Sämtliche Angebote sind freibleibend. Technische Änderungen sowie Preisänderungen behalten wir uns vor. Alle Lieferungen erfolgen ab MEC Design GmbH 13509 Berlin auf Gefahr des Käufers. Als Nachweis des ordnungsgemäßen Versandes der Ware ist die Vorlage der Empfangsquittung des jeweiligen Transportführers ausreichend. Der Versand erfolgt ausschließlich gegen Nachnahme oder Vorauskasse. Auslandsaufträge erfolgen ausschließlich gegen Vorauskasse. Wir behalten uns eine Teillieferung vor, vorausgesetzt ist, dass die Teillieferung im Einzelnen von dem Käufer verwendet werden kann. Eine Haftung für die Ermittlung des billigsten Versandweges wird von uns nicht übernommen.

Lieferfristen

Bestellte Ware, die am Lager vorrätig ist, wird von uns innerhalb kürzester Frist versandfertig gemacht. Für Bestellungen, die nicht zur ständigen Lagerware gehören und wir Abrufe direkt ab Hersteller für Sie tätigen, können wir nur nach Liefermöglichkeit des einzelnen Herstellers versenden. Zum Rücktritt vom Vertrag wegen Nichteinhaltung der Lieferfrist ist der Käufer erst dann berechtigt, wenn er dem Verkäufer schriftlich eine angemessene Nachfrist von mindestens 4 Wochen -bei Sonderbestellungen und Sonderanfertigungen 8 Wochen- gesetzt hat. Ansprüche auf Schadenersatz wegen verspäteter Lieferungen sind ausgeschlossen.

Transportrisiko

Der Versand erfolgt auf Gefahr des Empfängers. Beschädigte Ware ist dem Transportunternehmen erst abzunehmen, wenn von diesem Unternehmen der Schaden protokolliert und anerkannt worden ist. Bei Nichtbeachtung hat der Käufer den hieraus entstehenden Schaden selbst zu tragen. Transportbeschädigte Ware ist keinesfalls an uns zurückzusenden, sondern dem Transportunternehmen zur Verfügung zu stellen. Für den

durch das Transportunternehmen anerkannten Schaden (Kopie des Schadensprotokolls bitte sofort einsenden) leisten wir umgehend Ersatz. Der Gegenwert unserer Rechnung ist direkt an uns zu begleichen und Ihrerseits dem Transportträger zu belasten.

Gewährleistung

Die Gewährleistungspflicht des Verkäufers für Straßenversionen erlischt nach 6 Monaten oder 8.000 km und auch unter folgenden Umständen:

1. Bei Waren, die von fremder Seite verändert, bearbeitet oder Mängel die ohne Zustimmung beseitigt wurden.
2. Bei Fahrzeugen oder Teilen, die im Wettbewerb oder Wettbewerbs ähnlich eingesetzt werden.
3. Auf Wettbewerbssteile gibt es keine Garantie.
4. Bei Einbau der Ware außerhalb unseres Betriebes.
5. Die Gewährleistungspflicht beschränkt sich auf den reinen Teileersatz
6. ohne Montagekosten.

Gewährleistungsansprüche werden nur nach unverzüglicher, schriftlicher Meldung anerkannt und zwar bei offensichtlichen Mängeln innerhalb von 7 Tagen ab Erhalt der Ware. Bei berechtigten Mängeln wird nach unserer Wahl Ersatz geleistet. Bei Fehlschlagen der Ersatzlieferung oder Nachbesserung bleibt dem Käufer das Recht der Wandlung des Vertrages. Hierzu muss uns die Ware frei Haus 10717 Berlin zur Verfügung gestellt werden. Weitergehende Ansprüche, insbesondere auf Schadenersatz, sind ausgeschlossen, ausgenommen Vorsatz. Generell ausgeschlossen sind alle Folgeschäden oder Schäden durch nicht sachgemäße bzw. fachgerechte und angemessene Behandlung, Montage, Verwendung oder Inbetriebnahme der von uns gelieferten Teile. Für die bei Verwendung im Straßenverkehr erforderliche TÜV-Abnahme von Zubehör jeglicher Art übernehmen wir keine Gewähr.

Rücknahmen von Waren

Warenrücknahmen erfolgen nur nach ausdrücklicher Genehmigung durch uns. Die Rücksendung ist in jedem Fall frachtfrei vorzunehmen. Rücknahmen von Einzel- und Sonderanfertigungen sind ausgeschlossen. Der Auftraggeber von Einzel- oder Sonderanfertigungen verpflichtet sich die bestellten Waren in vollem Umfang abzunehmen und zu bezahlen, falls wir bereits mit der Herstellung begonnen haben. Beschädigte oder nicht einwandfreie Waren sind von der Rücksendung ausgeschlossen und werden nicht gutgeschrieben. Die Rücknahme von Waren aller Art ist normalerweise ausgeschlossen. Bei sonstiger, ausnahmsweise vereinbarter Rücknahme wird der Auftraggeber mit 25% Wiedereinlagerungsgebühr belastet.

Sorgfaltspflicht

Der Käufer hat dafür Sorge zu tragen, alle Änderungen und Umrüstungen an seinem Fahrzeug, wenn es an dem öffentlichen Verkehr teilnimmt, nach den gesetzlichen Bestimmungen in seine Kfz-Papiere (Fahrzeugbrief und Schein) unverzüglich eintragen zu lassen. Der Käufer muss das Fahrzeug beim Technischen Überwachungsverein (TÜV/ Dekra usw.) vorführen. Die Verantwortung für die Eintragung der technischen Änderungen von umgebauten Fahrzeugen oder deren Teilen liegt beim Käufer.

Eine Vorführung (Überführung zur Prüfstelle/ TÜV, Dekra) zur Abnahme der technischen Änderungen erfolgt unter allen Umständen auf Risiko des Käufers. Bei Verweigerung der Abnahme durch den TÜV, aus von uns nicht zu vertretenden Gründen, hat der Kunde dennoch den uns entstandenen Aufwand in der vereinbarten bzw. einer angemessenen Höhe zu vergüten

und uns die entstandenen Kosten zu erstatten. Irgendwelche Ansprüche an den Verkäufer wegen Nichtgenehmigung von Seiten des TÜV/ Dekra sind ausgeschlossen. Sämtliche Ansprüche des Käufers oder Dritter gegen den Verkäufer aus Unfällen jeglicher Art sind ausdrücklich ausgeschlossen.

Eigentumsvorbehalt

Die gelieferte Ware bleibt Eigentum des Verkäufers bis zur vollständigen Bezahlung. Zahlungen sind direkt an uns zu leisten. Der Käufer darf jedoch ungeachtet der Eigentumsvorbehalte die Ware im ordnungsgemäßen Geschäftsverkehr weiter veräußern, aber ohne unsere Zustimmung einem Dritten weder verpfänden noch zur Sicherung übereignen. Wird die Ware vor Bezahlung bzw. Erlös des Schecks weiterveräußert, so gilt der dafür erzielte Erlös ohne weiteres als an uns abgetreten. Der Erlös ist gesondert für uns aufzubewahren bzw. lediglich zur Abdeckung unserer Forderungen zu verwenden.

Preise und Zahlungsbedingungen

Wir liefern stets zu den am Tage der Lieferung gültigen Preisen. Dies gilt insbesondere für Aufträge und Bestellungen über längere Zeiträume, auch wenn der ursprünglichen Bestellung oder Auftragsbestätigung ein anderer Preis zugrunde gelegt war. Die Preise verstehen sich ausschließlich Versicherung, Verpackung und Versandkosten. Alle genannten Preise beinhalten die z. Zt. gesetzlich gültige Mehrwertsteuer, es sei denn der Betrag ist ausdrücklich als Netto-Betrag ausgewiesen. Preisänderungen vorbehalten. Die Zahlungsbedingungen sind bar, Überweisung oder per Euro-Scheck (max. EUR 200,-). Bei Bestellungen mit einem Netto-Warenwert unter EUR 50,- erhebt der Verkäufer eine Bearbeitungsgebühr von EUR 10,-. Rechnungen über Fahrzeugumbauten sind bei Fahrzeugauslieferung ohne jeglichen Abzug rein netto fällig. Teilzahlungen können nicht akzeptiert werden.

Haftung

Schadenersatzansprüche an den Verkäufer durch umgerüstete Fahrzeuge jeglicher Art sind ausgeschlossen.

Erfüllungsort und Gerichtsstand

Erfüllungsort und Gerichtsstand für Lieferung und Zahlung ist der Sitz der Fa. MEC Design GmbH (Holzhauser Strasse 140-164, 13509 Berlin)

Gültigkeit

Diese Bedingungen gelten ab sofort. Durch das Erscheinen dieses Kataloges und/ oder der jeweiligen Preislisten verlieren alle bisherigen Kataloge und/ oder Preislisten ihre Gültigkeit. Die Nichtigkeit oder Unwirksamkeit einzelner Bestimmungen berührt die übrigen Bestimmungen nicht. Abweichende Vereinbarungen sowie Zusicherung aller Art bedürfen der Schriftform.

Sonstiges

Der Nachdruck und/ oder Kopie insbesondere von Text- und Bildmaterial, auch auszugsweise aus diesem Katalog/ Preisliste, ist nur mit schriftlicher Genehmigung der Firma MEC Design GmbH/ Herausgebers erlaubt. Die Verwendung des Firmenlogos MEC Design GmbH bedarf ebenfalls einer schriftlichen Genehmigung durch die Firma MEC Design GmbH. Für Druckfehler übernehmen wir keine Haftung.

MEC
DESIGN



MEC Design GmbH
Holzhauser Strasse 140-164 - 13509 Berlin - Deutschland
Tel.: +49 30 399 069 13 - Fax.: +49 30 399 069 14
www.mecdesign.de | info@mecdesign.de

